

製品名 送風定温乾燥器  
 型式 WFO-1001SD型

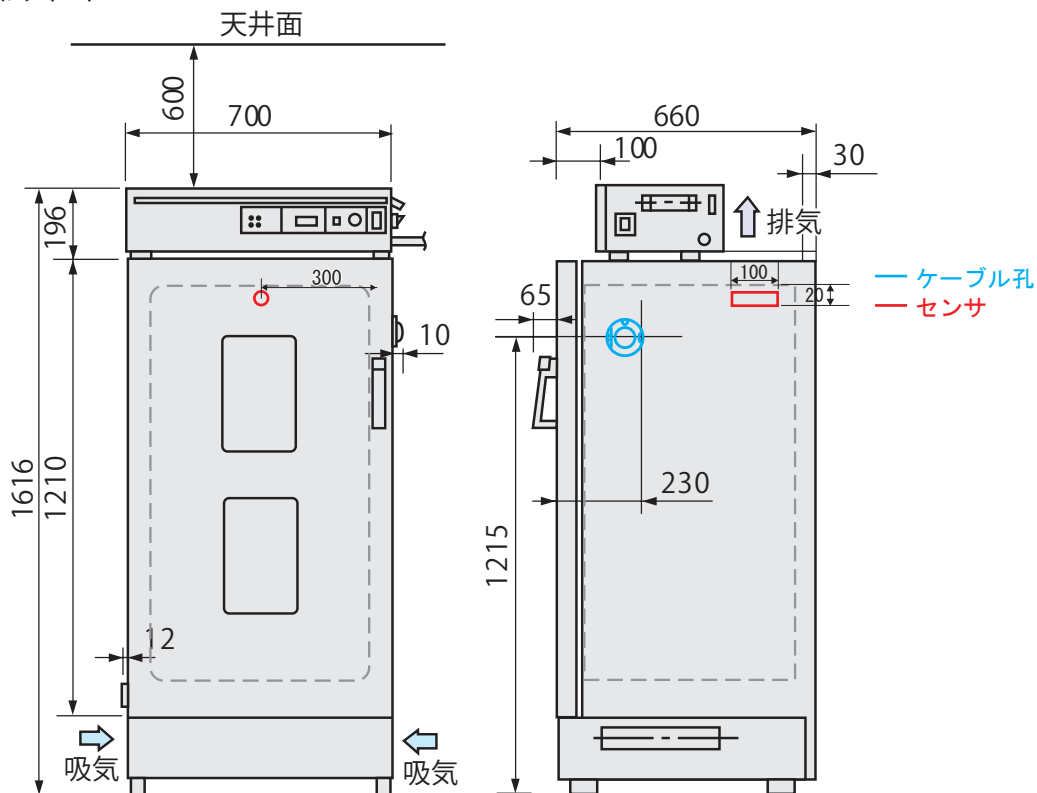

■外寸法 (mm)



※庫内有効寸法幅は 580mm です。

■庫内寸法 (mm)

庫内寸法 (mm)	600W×500D×1000H
容量	300L
棚板枚数	5枚
荷重	等分布耐荷重 Max.15kg/枚
棚ピッチ・段数	30mm・30段

■ 棚板支え  
 ■ 棚板

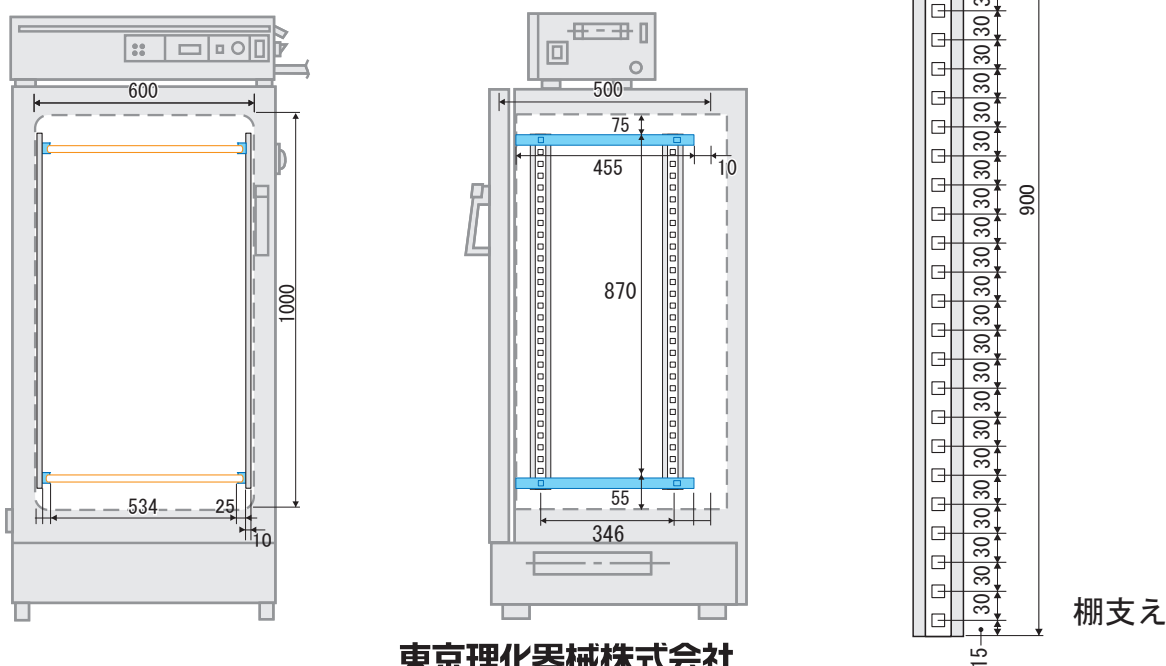

東京理化器械株式会社

アイラ・カスタマーセンター  
 0120-076-554

弊社製品に関するお問合せ、取り扱い方法、技術のご相談、機器の選定など各種お問合せ・ご相談にすばやく対応させていただきます。  
 販売停止製品の寸法図も一部ご用意しています。お気軽にお問合せください。